

BLACKROLL®

**AIR
LOUNGER 2.0**

Instruction Manual

EN | DE | FR | NL | IT | PL | CN

Hi!

Congratulations on your new AIR LOUNGER 2.0.

Comfort and relaxation have reached a new level. With the AIR LOUNGER 2.0, you can bring comfort and style to any adventure, whether in the living room, in the garden, on the beach or when camping. Thanks to its innovative air chamber technology, the AIR LOUNGER 2.0 offers exceptional lying comfort without the need for an external air pump.

Before using the AIR LOUNGER 2.0, please read the operating instructions carefully to ensure correct use and to fully exploit the potential of your new AIR LOUNGER 2.0.

Safety Instructions

Please read and keep before use.

- + Suitable for only 1 person – max. load: 150 kg
- + Use by children or persons with limited physical, sensory or mental abilities only under supervision or instruction
- + Use only as intended – no warranty for improper use
- + Do not insert conductive objects or body parts into openings
- + Do not immerse in or use in water
- + Keep away from liquids – especially from ventilation and control elements
- + Keep away from children, pets, and heat sources
- + Protect from direct sunlight, high humidity, and dust
- + In case of moisture: switch off immediately and unplug
- + No disassembly – do not loosen screws
- + Do not throw into fire – risk of explosion and battery leakage
- + Do not use pump and inflation function simultaneously
- + Pass on only with instructions

Operation & Maintenance

- + After 5 min of continuous pumping: allow at least 10 min cooling time
- + Use only on clean, level surfaces – free from sharp or pointed objects
- + Max. operating pressure < 0.5 bar; pump suitable only for AIR LOUNGER 2.0
- + Fully charge pump before long-term storage
- + If stored for more than 3 months, charge and discharge battery once to avoid deep discharge and preserve battery life

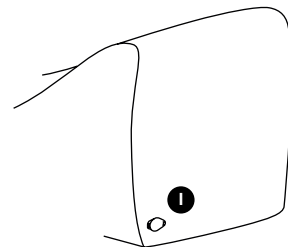
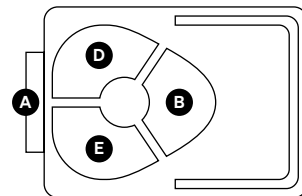
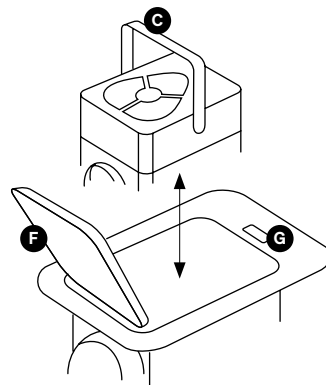

Instructions for Use

- A** Air pump
- B** Off button
- C** Carrying handle
- D** "Deflate" button for releasing air
- E** "Inflate" button for filling
- F** Pump compartment cover on the LOUNGER
- G** Button to open the pump compartment
- H** 1x USB-C charging cable
- I** Quick air release valve on the LOUNGER

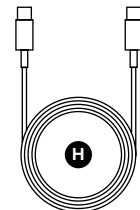

Charging the air pump

1. Open the pump compartment: Press the button **G** and lift the cover **F**.
2. Remove the pump: Lift the carrying handle **C** and carefully pull the air pump **A** out of the housing.
3. Connect the charging cable: Plug the USB-C charging port on the pump side into the included USB-C cable **H** and connect it to a standard power adapter, then plug it into a socket.
4. During charging: Once power is supplied via USB-C, the pump starts charging and the indicator light turns red. As soon as the battery is fully charged, the light stays green. When unplugged, the indicator turns off.
5. Charging indicator:
Green = Battery sufficiently charged
Red = Battery low.
Auto shutoff: The unit switches off automatically when critically low to avoid damage.
6. Note: The pump must not be used while charging.
Full charging time is approx. 5 hours.

Preparation

1. Safety Check: Inspect all components for visible damage.
2. Charge battery: Fully charge the pump before first use (see point 1).
3. Choose a suitable lying surface:
+ At least 2 × 1 m in size
+ Free of sharp or pointed objects
4. Unfold the LOUNGER: Completely unfold the lounger on the selected surface and ensure that the quick-release air valve **I** on the back side is securely closed.

Inflation and Deflation

1. Insert the pump and inflate the LOUNGER: Open the pump compartment **F**, insert the air pump **A**.
2. Secure the pump in the housing by folding the handle **C** over to the right side.
3. **Inflate the LOUNGER:**
Press the "Inflate" button **E** – the LOUNGER inflates automatically in approx. 45–60 seconds. To stop, press the off button **B**.
Note: The pump can remain inside the compartment – simply close the cover **F**.
4. **Deflate the LOUNGER:**
Press the "Deflate" button **D** – the pump automatically deflates the LOUNGER. To end the deflation process, press the off button **B**. The pump can remain inside the compartment.
Note: Alternatively, the LOUNGER can be deflated without the pump using the valve **I**. Simply open the valve and let the air escape.
5. The LOUNGER can now be stored in the travel bag.

Trouble shooting

1. Check the battery: Ensure the pump is fully charged.
2. Pump stops or slows down: If the inflation speed significantly decreases, turn off the pump immediately and check for foreign objects inside the air inlet.
3. Air loss over time: Slight air loss over time (2–3 days) is normal. Check the quick-release air valve **I** on the back of the LOUNGER and make sure it is properly sealed. For regular use, it's recommended to occasionally top up the air.

Cleaning

Never clean the air pump while it is charging. To clean the pump, use only a slightly damp, soft cloth. Do not use aggressive cleaning agents or solvents – they may damage the material.

Textile parts are not suitable for machine washing. Here too: a damp cloth is usually sufficient – if necessary, use a mild cleaning agent.

Technical specifications

Pump dimensions:	101 × 79 × 58 mm
Pump weight: approx.	255 g
Energy consumption (Wh):	11.1 Wh (3.7 V x 3000 mAh)
Battery capacity:	3000 mAh
Max charging current:	1A
Max charging voltage:	5 V
Battery type:	Li-ion
Replaceable battery?	No
Charging port type:	USB-C
Charging cable included?	Yes
Power adapter included?	No, use 5V1A adapter
Protection class:	IP-20
Charging time (pump):	approx. 5 h
Standby:	15 min (equals 15 inflation cycles)
Pump material:	ABS
LOUNGER size (L×W×H):	1920 × 910 × 400 mm (seat height) / 930 mm backrest height
LOUNGER weight:	3.43 kg
Lounger material:	PVC + PONGEE

Disposal

This device contains electronic components and a battery and must not be disposed of with household waste. Please dispose of electronic waste only via designated municipal collection points or authorized return systems. This contributes to environmental protection and proper recycling.

Warranty

The seller grants the buyer, if he is a consumer, the statutory warranty in accordance with the legal requirements for a period of 2 years from the purchase of the item. The Seller's warranty obligations shall initially be limited to subsequent performance, whereby the Seller shall be free to choose whether to deliver a defect-free item or to repair the defective item. If subsequent performance is unsuccessful, the buyer shall be entitled to the further statutory claims. The seller rejects warranty claims for damage caused by accident, obviously incorrect use, misuse or improper transport; which occurred as a result of repairs carried out by unauthorised personnel; which occurred as a result of use and handling not in accordance with the operating instructions; which occurred as a result of improper handling of the purchased item. Furthermore, claims for damages by the purchaser are excluded. Excluded from this are claims for damages by the buyer arising from injury to life, limb or health as well as liability for other damages based on an intentional or grossly negligent breach of duty by the seller, his legal representatives or vicarious agents. Also unaffected is the liability for breaches of duty, the fulfilment of which makes the proper execution of the contract possible in the first place and on the observance of which the buyer may regularly rely. In the event of a slightly negligent breach of such contractual obligations, the Seller shall only be liable for the foreseeable damage typical for the contract, unless it is a matter of claims for damages by the Customer arising from injury to life, limb or health.

Sicherheitshinweise

Bitte vor Gebrauch lesen und aufbewahren.

- + Nur für eine Person geeignet – max. Belastung: 150 kg
- + Nutzung durch Kinder oder Personen mit eingeschränkten körperlichen, sensorischen oder geistigen Fähigkeiten nur unter Aufsicht oder nach Einweisung
- + Nur bestimmungsgemäß verwenden – bei Zweckentfremdung kein Garantieanspruch
- + Keine leitfähigen Gegenstände oder Körperteile in Öffnungen stecken
- + Nicht ins Wasser tauchen oder im Wasser verwenden
- + Flüssigkeiten fernhalten – insbesondere von Lüftung und Bedienelementen
- + Von Kindern, Haustieren und Hitzequellen fernhalten
- + Vor direkter Sonneneinstrahlung, hoher Luftfeuchtigkeit und Staub schützen
- + Bei Feuchtigkeit: sofort ausschalten und ggf. Netzstecker ziehen
- + Keine Demontage – keine Schrauben lösen
- + Nicht ins Feuer werfen – Explosionsgefahr und Risiko von Batterieleckage
- + Ladefunktion und Aufblasfunktion dürfen nicht gleichzeitig verwendet werden
- + Nur mit Anleitung weitergeben

Betrieb & Wartung

- + Nach 5min Pumpen Dauerbetrieb: min. 10 Min. Abkühlzeit einhalten
- + Nur auf sauberem, ebenem Untergrund verwenden – frei von spitzen oder scharfen Gegenständen
- + Maximaler Betriebsdruck < 0,5 bar; Pumpe nur für AIR LOUNGER 2.0 geeignet
- + Vor einer längeren Lagerung sollte die Luftpumpe vollständig aufgeladen werden. Bei einer Lagerdauer von über drei Monaten empfiehlt es sich, den Akku einmal vollständig zu laden und zu entladen, um eine Tiefentladung zu vermeiden und die Lebensdauer der Batterie zu erhalten.

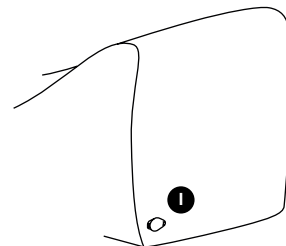
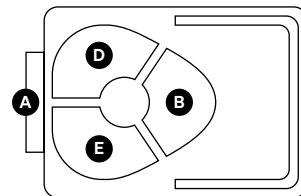
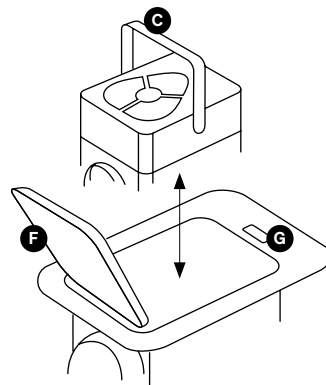

Gebrauchsanweisung

- A** Luftpumpe
- B** Off-Button
- C** Tragegriff
- D** „Deflate“-Button zum Luft ablassen
- E** „Inflate“-Button zum Befüllen
- F** Abdeckung Pumpenfach am LOUNGER
- G** Öffnung des Pumpenfachs
- H** 1x USB-C-Ladekabel
- I** Schnellentlüftungsventil am LOUNGER

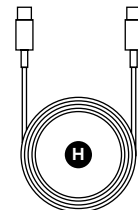

Laden der Luftpumpe

1. Öffne das Pumpenfach: Drücke den Knopf **G** und öffne die Abdeckung **F**.
2. Entnehme die Pumpe: Klappe den Tragegriff **C** heraus und ziehe die Luftpumpe **A** vorsichtig aus dem Gehäuse.
3. Verbinde das Ladekabel: Schließe die USB-C-Ladebuchse an der Pumpenseite mit dem mitgelieferten USB-C-Kabel **H** an ein handelsübliches Netzteil an und stecke es in die Steckdose.
4. Während des Ladevorgangs: Wird die Stromversorgung über USB-C hergestellt, beginnt die Luftpumpe mit dem Laden und die Kontrollleuchte leuchtet durchgehend rot. Sobald der Akku vollständig geladen ist, leuchtet die Anzeige dauerhaft grün. Nach dem Trennen des Ladegeräts erlischt die Anzeige.
5. Ladezustandsanzeige:
Grün = Der Akku ist ausreichend geladen.
Rot = Der Akkustand ist niedrig.
Automatische Abschaltung: Bei kritischem Ladezustand schaltet sich das Gerät automatisch ab, um Schäden zu vermeiden.
6. Hinweis: Die Pumpe darf nicht während des Ladevorgangs verwendet werden. Die vollständige Ladezeit beträgt ca. 5 Stunden.

Vorbereitung

1. Sicherheitscheck: Prüfe alle Komponenten auf sichtbare Schäden.
2. Akku laden: Vor der ersten Nutzung die Pumpe vollständig aufladen (siehe Punkt 1).
3. Geeignete Liegefläche wählen:
+ Mindestens 2 x 1 m groß
+ Frei von spitzen oder scharfen Gegenständen
4. LOUNGER ausbreiten: Entfalte den Lounger vollständig auf der ausgewählten Fläche, stelle dabei sicher, dass das Schnellentlüftungsventil **I** auf der Rückseite des LOUNGERS geschlossen ist.

Befüllen und Luft ablassen

1. Pumpe einsetzen und Aufblasen des LOUNGERS: Öffne das Pumpenfach **F**, setze die Luftpumpe **A** ein.
2. Sichere die Pumpe im Gehäuse, indem du den Tragegriff **C** auf die rechte Seite umlegst.
3. **LOUNGER aufblasen:**
Drücke den Taster „Inflate“ **E** - der LOUNGER bläst sich in ca. 45-60s automatisch auf. Zum Beenden drücke die Off-Taste **B**.
Hinweis: Die Pumpe kann danach im Fach verbleiben, schließe dazu die Abdeckung **F**.
4. **LOUNGER Luft ablassen:**
Drücke den Taster „Deflate“ **D** - die Pumpe saugt die Luft automatisch wieder ab. Zum Beenden des Absaugvorgangs auf Off-Taster **B** drücken. Die Pumpe kann danach im Fach verbleiben.
Hinweis: Alternativ kann der LOUNGER auch ohne Pumpe über das Ventil **I** entleert werden, dazu einfach das Ventil Öffnen und die Luft ausströmen lassen.
5. Jetzt kann der LOUNGER im Travel Bag verstaut werden.

Fehlerbehebung

1. Akku prüfen: Stelle sicher, dass der Akku der Pumpe vollständig geladen ist.
2. Pumpe stoppt oder verlangsamt: Falls sich die Aufblasgeschwindigkeit deutlich verringert, schalte die Pumpe sofort aus und überprüfe, ob sich Fremdkörper in der Luftöffnung befinden.
3. Luftverlust nach längerer Nutzung: Ein leichtes Nachlassen des Luftdrucks über die Zeit (2-3 Tage) ist normal. Überprüfe das Schnellentlüftungsventil auf der Rückseite des LOUNGERS und stelle sicher, dass es korrekt verschlossen ist. Bei regelmäßiger Nutzung empfiehlt es sich, die Luft gelegentlich nachzufüllen.

Reinigung

Reinige die Luftpumpe niemals während des Ladevorgangs. Verwende zur Reinigung der Pumpe kein Wasser, sondern lediglich ein leicht feuchtes, weiches Tuch. Keine aggressiven Reinigungs- oder Lösungsmittel verwenden – diese können das Material beschädigen.

Textilteile sind nicht für die Waschmaschine geeignet. Auch hier gilt: Ein feuchtes Tuch reicht meist aus – bei Bedarf kann ein mildes Reinigungsmittel verwendet werden.

Technische Angaben

Grösse der Pumpe:	101 × 79 × 58 mm
Gewicht Luftpumpe:	ca. 255 g
Energieverbrauch (Wh):	11.1 Wh (3.7 V × 3000 mAh)
Batteriekapazität in mAh:	3000 mAh
Maximaler Ladestrom in A:	1A
Maximale Ladenspannung in V:	5
Art der Batterie (Li-Ion, etc.):	Li-Ion
Kann der Akku ausgetauscht werden?	Nein
Art des Ladeanschlusses:	USB-C
Wird ein Ladekabel mitgeliefert?	Ja
Netzteil enthalten?	Nein, bitte 5V1A Netzteil verwenden
Schutzklasse:	IP-20
Ladedauer Akku Luftpumpe:	ca. 5h
Standby:	15min (entspricht 15 Pumpvorgängen)
Material Luftpumpe:	ABS
Grösse des LOUNGERS (LxBxH):	1920 × 910 × 400mm (Höhe Sitzfläche) / 930mm Höhe Rückenlehne
Gewicht LOUNGER:	3.43 kg
Material LOUNGER:	PVC + PONGEE

Entsorgung

Dieses Gerät enthält elektronische Bauteile und einen Akku und darf nicht über den Hausmüll entsorgt werden. Bitte entsorge Elektro- und Elektronikgeräte ausschließlich über die dafür vorgesehenen kommunalen Sammelstellen oder autorisierte Rücknahmesysteme. So trägst du zum Umweltschutz und zur fachgerechten Wiederverwertung bei.

Gewährleistung

Der Verkäufer gewährt dem Käufer, sofern dieser Verbraucher ist, gemäß den gesetzlichen Vorgaben für die Dauer von 2 Jahren vom Kauf der Sache an die gesetzliche Gewährleistung. Die Gewährleistungspflichten des Verkäufers sind zunächst auf die Nacherfüllung beschränkt, wobei es dem Verkäufer nach dessen Wahl freisteht, eine mangelfreie Sache zu liefern oder die mangelhafte Sache zu reparieren. Bei erfolgloser Nacherfüllung stehen dem Käufer die weiteren gesetzlichen Ansprüche zu. Der Verkäufer lehnt Gewährleistungsansprüche ab für Schäden, die durch Unfall, offensichtlich fehlerhafte Nutzung, Missbrauch oder unsachgemäßen Transport entstanden sind; die durch Reparaturen durch nicht autorisiertes Personal eingetreten sind; die durch eine nicht in Übereinstimmung mit der Bedienungsanleitung entstandene Nutzung und Gebrauch eingetreten sind; die auf einen nicht sachgerechten Umgang mit der Kaufsache zurückzuführen sind. Darüber hinaus sind Schadensersatzansprüche des Käufers ausgeschlossen. Hiervon ausgenommen sind Schadensersatzansprüche des Käufers aus der Verletzung des Lebens, des Körpers, der Gesundheit sowie die Haftung für sonstige Schäden, die auf einer vorsätzlichen oder grob fahrlässigen Pflichtverletzung des Verkäufers, seiner gesetzlichen Vertreter oder Erfüllungsgehilfen beruhen. Ebenfalls unberührt bleibt die Haftung für Pflichtverletzungen, deren Erfüllung die ordnungsgemäße Durchführung des Vertrages überhaupt erst ermöglicht und auf deren Einhaltung der Käufer regelmäßig vertrauen darf. Bei einer leicht fahrlässigen Verletzung solcher Vertragspflichten haftet der Verkäufer nur für den vertragstypischen, vorhersehbaren Schaden, es sei denn, es handelt sich um Schadensersatzansprüche des Kunden aus einer Verletzung des Lebens, des Körpers oder der Gesundheit.

Consignes de sécurité

À lire et à conserver avant utilisation.

- + Uniquement pour 1 personne – charge max : 150 kg
- + Utilisation par enfants ou personnes avec des capacités limitées uniquement sous surveillance ou instruction
- + Utiliser uniquement selon l'usage prévu – pas de garantie en cas d'usage impropre
- + Ne pas insérer d'objets conducteurs ou parties du corps dans les ouvertures
- + Ne pas immerger dans l'eau ni utiliser dans l'eau
- + Tenir à l'écart des liquides – notamment des orifices de ventilation et des éléments de commande
- + Tenir hors de portée des enfants, animaux et sources de chaleur
- + Protéger contre le soleil direct, l'humidité élevée et la poussière
- + En cas d'humidité : éteindre immédiatement et débrancher
- + Ne pas démonter – ne pas dévisser
- + Ne pas jeter au feu – risque d'explosion et de fuite de batterie
- + Ne pas utiliser la pompe et la fonction de gonflage en même temps
- + Transmettre uniquement avec le manuel

Utilisation & Entretien

- + Après 5 min d'utilisation continue : laisser refroidir 10 min minimum
- + Utiliser uniquement sur surface propre et plane – sans objets pointus ou coupants
- + Pression de fonctionnement max. < 0,5 bar ; pompe adaptée uniquement au AIR LOUNGER 2.0
- + Charger complètement la pompe avant un stockage prolongé
- + En cas de stockage > 3 mois, charger et décharger une fois pour éviter une décharge profonde

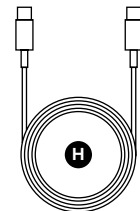
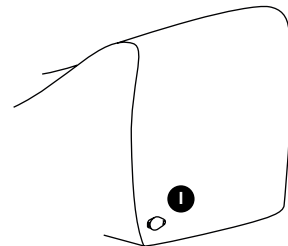
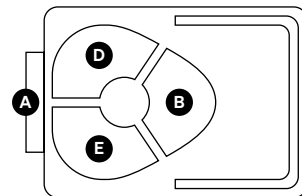
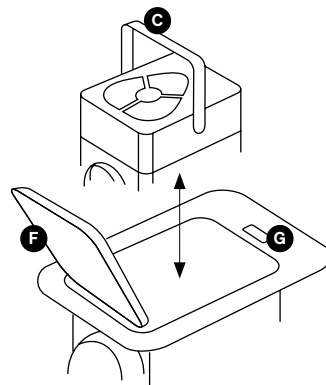

Mode d'emploi

- A** Pompe à air
- B** Bouton d'arrêt
- C** Poignée de transport
- D** Bouton « Dégonfler » pour libérer l'air
- E** Bouton « Gonfler » pour le remplissage
- F** Couvercle du compartiment de la pompe sur le LOUNGER
- G** Bouton pour ouvrir le compartiment de la pompe
- H** 1x câble de charge USB-C
- I** Valve de libération rapide d'air sur le LOUNGER

Chargement de la pompe à air

- Ouvre le compartiment de la pompe : appuie sur le bouton **G** et soulève le couvercle **F**.
- Retire la pompe : soulève la poignée **C** et tire délicatement la pompe à air **A** hors du boîtier.
- Connecte le câble de charge : branche le port USB-C de la pompe avec le câble USB-C fourni **H**, puis connecte-le à un adaptateur secteur et branche-le dans une prise.
- Pendant la charge : lorsque l'alimentation via USB-C est active, la pompe commence à se charger, et le témoin lumineux s'allume en rouge. Une fois la batterie complètement chargée, le témoin devient vert. Une fois débranchée, la lumière s'éteint.
- Indicateur de charge :
Vert = batterie chargée
Rouge = batterie faible
Arrêt automatique : l'appareil s'éteint automatiquement en cas de niveau critique pour éviter tout dommage.
- Remarque : la pompe ne doit pas être utilisée pendant la charge.
Le temps de charge complet est d'environ 5 heures.

Préparation

- Contrôle de sécurité : vérifie que tous les composants ne présentent aucun dommage visible.
- Charger la batterie : avant la première utilisation, charge complètement la pompe (voir point 1).
- Choisir une surface adaptée :
+ Minimum 2 × 1 m
+ Exempte d'objets pointus ou tranchants
- Déplier le LOUNGER : déplie complètement le LOUNGER sur la surface choisie. Assure-toi que la valve de dégonflage rapide **I** à l'arrière est bien fermée.

Gonflage et dégonflage

- Insérer la pompe et gonfler : ouvre le compartiment **F** et insère la pompe à air **A**.
- Fixe la pompe en place en rabattant la poignée **C** sur le côté droit.
- Gonfler le LOUNGER :**
Appuie sur le bouton « Inflate » **E** – le LOUNGER se gonfle automatiquement en 45–60 s. Pour arrêter, appuie sur le bouton **B**.
Remarque : la pompe peut rester dans le compartiment, referme simplement le couvercle **F**.
- Dégonfler le LOUNGER :**
Appuie sur le bouton « Deflate » **D** – la pompe aspire automatiquement l'air. Pour finir, appuie sur le bouton **B**.
Remarque : tu peux aussi utiliser la valve **I** pour dégonfler sans pompe.
- Range ensuite le LOUNGER dans le sac de transport.

Dépannage

- Vérifie la batterie : assure-toi qu'elle est complètement chargée.
- Pompe lente ou arrêtée : si le gonflage ralentit, éteins immédiatement et vérifie s'il y a des objets dans l'entrée d'air.
- Perte d'air avec le temps : une légère baisse de pression (2–3 jours) est normale. Vérifie la valve **I** et ferme-la bien. Pour un usage fréquent, regonfle régulièrement.

Nettoyage

Ne nettoyez jamais la pompe pendant la charge. Utilisez uniquement un chiffon doux et légèrement humide. N'utilisez pas de produits de nettoyage agressifs ni de solvants – ils peuvent endommager le matériau.

Les parties textiles ne conviennent pas au lavage en machine. Un chiffon humide suffit généralement – si nécessaire, utilisez un produit de nettoyage doux.

Caractéristiques techniques

Dimensions de la pompe :	101 × 79 × 58 mm
Poids de la pompe :	env. 255 g
Consommation d'énergie (Wh) :	11.1 Wh (3.7 V × 3000 mAh)
Capacité de la batterie :	3000 mAh
Courant de charge max. :	1A
Tension de charge max. :	5 V
Type de batterie :	Li-ion
Batterie remplaçable ?	Non
Type de port de charge :	USB-C
Câble de charge inclus ?	Oui
Adaptateur secteur inclus ?	Non, utiliser un adaptateur 5V1A
Classe de protection :	IP-20
Temps de charge :	env. 5 h
Veille :	15 min (≈ 15 cycles de pompage)
Matériau de la pompe :	ABS
Dimensions du LOUNGER :	1920 × 910 × 400 mm (hauteur d'assise) /
930 mm (dossier)	
Poids du LOUNGER : 3,43 kg	
Matériau du transat :	PVC + PONGEE

Élimination

Cet appareil contient des composants électroniques et une batterie. Il ne doit pas être jeté avec les ordures ménagères. Veuillez utiliser les points de collecte municipaux ou les systèmes de retour agréés. Cela contribue à la protection de l'environnement et au recyclage approprié

Garantie

Le vendeur accorde à l'acheteur, s'il est un consommateur, la garantie légale conformément aux exigences légales pour une période de 2 ans à compter de l'achat de l'article. Les obligations de garantie du vendeur se limitent dans un premier temps à l'exécution ultérieure, le vendeur étant libre de choisir de livrer un bien exempt de défaut ou de réparer le bien défectueux. Si l'exécution ultérieure n'aboutit pas, l'acheteur peut faire valoir les autres droits légaux. Le vendeur rejette les droits à la garantie pour les dommages causés par un accident, une utilisation manifestement incorrecte, une mauvaise utilisation ou un transport inapproprié ; qui sont survenus à la suite de réparations effectuées par du personnel non autorisé ; qui sont survenus à la suite d'une utilisation et d'une manipulation non conformes au mode d'emploi ; qui sont survenus à la suite d'une manipulation inappropriée de l'objet acheté. En outre, les droits à des dommages et intérêts de l'acheteur sont exclus. Sont exclues les demandes de dommages et intérêts de l'acheteur résultant d'une atteinte à la vie, à l'intégrité physique ou à la santé ainsi que la responsabilité pour d'autres dommages fondés sur une violation intentionnelle ou par négligence grave des obligations par le vendeur, ses représentants légaux ou ses agents d'exécution. Il n'est pas non plus dérogé à la responsabilité pour les violations d'obligations dont l'accomplissement rend possible l'exécution correcte du contrat et sur lesquelles l'acheteur peut compter régulièrement. En cas de violation par négligence légère de ces obligations contractuelles, le vendeur n'est responsable que du dommage prévisible et typique du contrat, à moins qu'il ne s'agisse de demandes de dommages-intérêts du client résultant d'une atteinte à la vie, à l'intégrité physique ou à la santé.

Veiligheidsinstructies

Lees voor gebruik en bewaar deze.

- + Alleen geschikt voor 1 persoon – max. belasting: 150 kg
- + Gebruik door kinderen of personen met beperkte fysieke, sensorische of mentale vermogens alleen onder toezicht of instructie
- + Alleen gebruiken zoals bedoeld – geen garantie bij verkeerd gebruik
- + Geen geleidende voorwerpen of lichaamsdelen in openingen steken
- + Niet onderdempelen of gebruiken in water
- + Uit de buurt houden van vloeistoffen – vooral ventilatie- en bedieningselementen
- + Uit de buurt van kinderen, huisdieren en warmtebronnen houden
- + Beschermen tegen direct zonlicht, hoge luchtvochtigheid en stof
- + Bij vocht: onmiddellijk uitschakelen en stekker verwijderen
- + Niet demonteren – geen schroeven losdraaien
- + Niet in vuur gooien – explosiegevaar en risico op lekkende batterij
- + Pompfunctie en opblaasfunctie niet tegelijkertijd gebruiken
- + Alleen met handleiding doorgeven

Gebruik & Onderhoud

- + Na 5 min continu pompen: minstens 10 min laten afkoelen
- + Alleen gebruiken op een schoon, vlak oppervlak – zonder scherpe of puntige voorwerpen
- + Max. werkdruk < 0,5 bar; alleen geschikt voor AIR LOUNGER 2.0
- + Voor langdurige opslag: pomp volledig opladen
- + Bij opslag langer dan 3 maanden: één keer volledig laden en ontladen om diepe ontlading te voorkomen

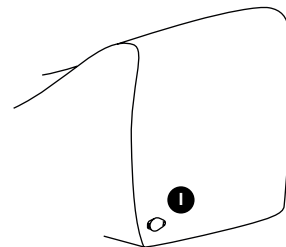
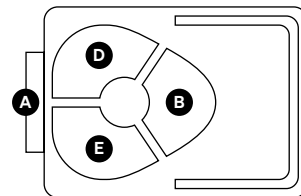
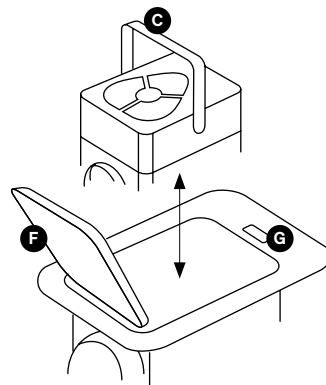

Gebruiksaanwijzing

- A** Luchtpomp
- B** Uitschakelknop
- C** Draaggreep
- D** "Deflate"-knop om lucht te laten ontsnappen
- E** "Inflate"-knop om op te blazen
- F** Deksel van het pompcompartiment op de LOUNGER
- G** Knop om het pompcompartiment te openen
- H** 1x USB-C-oplaadkabel
- I** Snelontluchtingsventiel op de LOUNGER

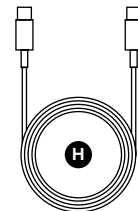

Opladen van de luchtpomp

1. Open het pompcompartiment: druk op knop **G** en til de klep **F** op.
2. Verwijder de pomp: trek de draaggreep **C** omhoog en trek de pomp **A** voorzichtig uit de behuizing.
3. Verbind de oplaadkabel: sluit de USB-C aansluiting op de pomp aan op de meegeleverde kabel **H**, steek deze in een standaard stopcontact.
4. Tijdens het opladen: zodra stroom wordt geleverd via USB-C, begint het opladen en brandt het lampje rood. Wanneer volledig opgeladen, brandt het groen. Bij loskoppeling dooft het lampje.
5. Oplaadindicator:
Groen = batterij voldoende opgeladen
Roo = batterij bijna leeg
Automatische uitschakeling bij lage batterij om schade te voorkomen.
6. Let op: de pomp mag niet worden gebruikt tijdens het opladen. Volledige oplaadtijd: ca. 5 uur.

Vorbereiding

1. Veiligheidscontrole: controleer alle onderdelen op zichtbare schade.
2. Batterij opladen: laad de pomp volledig op voor het eerste gebruik (zie punt 1).
3. Kies een geschikte ondergrond:
+ Minimaal 2 × 1 m
+ Vrij van scherpe voorwerpen
4. Vouw de LOUNGER uit: leg de LOUNGER volledig open en controleer of het ventiel **I** goed gesloten is.

Opblazen en leeglaten

1. Plaats de pomp en blaas op: open het compartiment **F** en plaats de pomp **A**.
2. Zet de pomp vast door de hendel **C** naar rechts te vouwen.
3. **LOUNGER opblazen:**
Druk op de "Inflate" knop **E** – de LOUNGER blaast zichzelf op in ca. 45–60 s. Stop met de knop **B**.
Opmerking: de pomp kan in het vak blijven – sluit gewoon het deksel **F**.
4. **LOUNGER laten leeglopen:**
Druk op de "Deflate" knop **D** – de pomp zuigt automatisch de lucht eruit. Beëindigen met knop **B**.
Alternatief: zonder pomp via ventiel **I** ontluichten.
5. Nu kan de LOUNGER in de reistas worden opgeborgen.

Probleemoplossing

1. Controleer de batterij: zorg dat deze volledig is opgeladen.
2. Pomp stopt of is traag: bij tragere snelheid, stop direct en controleer op obstakels.
3. Luchtverlies over tijd: drukverlies over 2–3 dagen is normaal. Controleer ventiel **I** en sluit goed af. Bij frequent gebruik: lucht bijvullen.

Reiniging

Reinig de luchtpomp nooit tijdens het opladen. Gebruik een licht vochtige, zachte doek. Gebruik geen agressieve reinigingsmiddelen of oplosmiddelen – deze kunnen het materiaal beschadigen.

Textiele onderdelen zijn niet geschikt voor de wasmachine. Ook hier geldt: een vochtige doek volstaat meestal – indien nodig met een mild reinigingsmiddel.

Technische gegevens

Afmetingen pomp:	101 × 79 × 58 mm
Gewicht pomp:	ca. 255 g
Energieverbruik (Wh):	11.1 Wh (3.7 V × 3000 mAh)
Batterijcapaciteit:	3000 mAh
Max. laadstroom:	1A
Max. laadspanning:	5 V
Batterijtype:	Li-ion
Vervangbare batterij?	Nee
Oplaadpoorttype:	USB-C
Wordt oplaadkabel meegeleverd?	Ja
Adapter inbegrepen?	Nee, gebruik een 5V1A adapter
Beschermingsklasse:	IP-20
Laadtijd pomp:	ca. 5 uur
Standby:	15 min (≈ 15 pompsessies)
Materiaal pomp:	ABS
Afmetingen LOUNGER:	1920 × 910 × 400 mm (zitvlak) / 930 mm rugleuning
Gewicht LOUNGER:	3,43 kg
Lounger-materiaal:	PVC + PONGEE

Verwijdering

Dit apparaat bevat elektronische onderdelen en een batterij en mag niet bij het huisvuil. Lever het in bij gemeentelijke inzamelpunten of erkende retourpunten. Zo draag je bij aan milieubescherming en correcte recycling.

Garantie

De verkoper verleent de koper, indien deze een consument is, de wettelijke garantie in overeenstemming met de wettelijke voorschriften voor een periode van 2 jaar vanaf de aankoop van het artikel. De garantieverplichtingen van de verkoper zijn in eerste instantie beperkt tot de nakoming achteraf, waarbij de verkoper vrij is om te kiezen of hij een artikel zonder gebreken levert of het artikel met gebreken herstelt. Indien de nakoming achteraf niet lukt, heeft de koper recht op de verdere wettelijke aanspraken. De verkoper wijst garantieclaims af bij schade die veroorzaakt is door een ongeval, kennelijk verkeerd gebruik, misbruik of ondeskundig vervoer; die ontstaan is door reparaties die door onbevoegd personeel zijn uitgevoerd; die ontstaan is door gebruik en behandeling die niet in overeenstemming zijn met de gebruiksaanwijzing; die ontstaan is door ondeskundige behandeling van het gekochte artikel. Verder zijn schadeclaims van de koper uitgesloten. Uitgesloten hiervan zijn aanspraken op schadevergoeding van de koper wegens schending van leven, lichaam of gezondheid, alsmede aansprakelijkheid voor andere schade op grond van opzettelijk of grof nalatig plichtsverzuim door de verkoper, zijn wettelijke vertegenwoordigers of plaatsvervangende agenten. Onaangetast blijft ook de aansprakelijkheid voor plichtsverzuim waarvan de vervulling de goede uitvoering van de overeenkomst in de eerste plaats mogelijk maakt en op de naleving waarvan de koper regelmatig mag vertrouwen. Bij een licht nalatige schending van dergelijke contractuele verplichtingen is de verkoper slechts aansprakelijk voor de voor de overeenkomst typische, voorzienbare schade, tenzij het gaat om schadeclaims van de klant die voortvloeien uit letsel aan leven, lichaam of gezondheid.

Istruzioni di sicurezza

Leggere e conservare prima dell'uso.

- + Solo per 1 persona – carico massimo: 150 kg
- + L'uso da parte di bambini o persone con disabilità solo sotto supervisione o istruzione
- + Utilizzare solo secondo le istruzioni – nessuna garanzia per uso improprio
- + Non inserire oggetti conduttivi o parti del corpo nelle aperture
- + Non immergere o usare in acqua
- + Tenere lontano da liquidi – in particolare da prese d'aria e comandi
- + Tenere lontano da bambini, animali domestici e fonti di calore
- + Proteggere da sole diretto, umidità elevata e polvere
- + In caso di umidità: spegnere subito e scollegare
- + Non smontare – non svitare viti
- + Non gettare nel fuoco – pericolo di esplosione e perdita della batteria
- + Non usare funzione pompa e gonfiaggio contemporaneamente
- + Trasmettere solo con istruzioni

Uso & Manutenzione

- + Dopo 5 minuti di pompaggio continuo: attendere almeno 10 min di raffreddamento
- + Usare solo su superfici pulite e piane – senza oggetti appuntiti o taglienti
- + Pressione massima < 0,5 bar; pompa adatta solo per AIR LOUNGER 2.0
- + Caricare completamente la pompa prima di lunghi periodi di inattività
- + Se inutilizzata per oltre 3 mesi: caricare e scaricare una volta per evitare scarica profonda

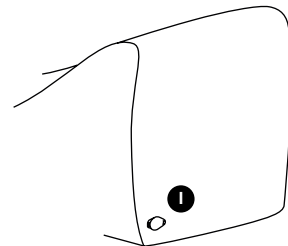
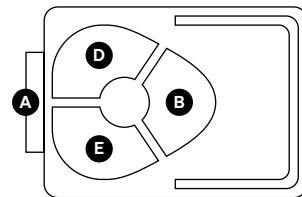
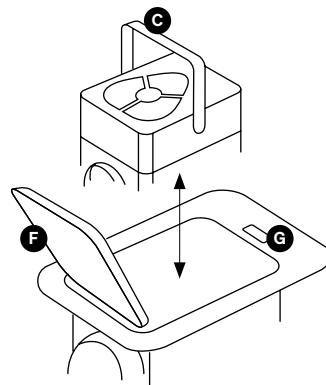

Istruzioni per l'uso

- A** Pompa ad aria
- B** Pulsante di spegnimento
- C** Maniglia per il trasporto
- D** Pulsante „Sgonfia“ per rilasciare l'aria
- E** Pulsante „Gonfia“ per il riempimento
- F** Coperchio del comparto pompa sul LOUNGER
- G** Pulsante per aprire il comparto della pompa
- H** 1x cavo di ricarica USB-C
- I** Valvola di rilascio rapido dell'aria sul LOUNGER

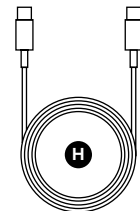

Caricamento della pompa ad aria

1. Apri il vano della pompa: premi il pulsante **G** e solleva il coperchio **F**.
2. Rimuovi la pompa: solleva la maniglia **C** e tira delicatamente fuori la pompa **A** dal vano.
3. Collega il cavo di ricarica: collega l'estremità USB-C della pompa al cavo **H** fornito, quindi a un alimentatore da rete.
4. Durante la ricarica: appena si collega la corrente tramite USB-C, la pompa inizia la carica e la spia si illumina di rosso. Quando la batteria è completamente carica, la luce diventa verde. Una volta scollegata, la luce si spegne.
5. Indicatore di carica:
Verde = batteria sufficientemente carica
Rosso = batteria scarica
Spegnimento automatico per protezione in caso di batteria critica.
6. Nota: la pompa non può essere utilizzata durante la ricarica. Tempo di ricarica completo: circa 5 ore.

Preparazione

1. Controllo di sicurezza: verifica che tutti i componenti non siano danneggiati visibilmente.
2. Ricarica iniziale: carica completamente la pompa prima del primo utilizzo (vedi punto 1).
3. Superficie adatta:
+ Almeno 2 x 1 m
+ Priva di oggetti appuntiti o taglienti
4. Apri il LOUNGER: stendi completamente il LOUNGER sulla superficie e assicurati che la valvola di sfiato rapido **I** sia ben chiusa.

Gonfiaggio e sgonfiaggio

1. Inserisci la pompa e gonfia: apri il vano **F** e inserisci la pompa **A**.
2. Fissa la pompa nel vano ripiegando la maniglia **C** verso destra.
3. **Gonfiare il LOUNGER:**
Premi il pulsante "Inflate" **E** – il LOUNGER si gonfia automaticamente in circa 45–60 s. Per fermare, premi il pulsante **B**.
Nota: la pompa può rimanere nel vano – chiudi semplicemente il coperchio **F**.
4. **Sgonfiare il LOUNGER:**
Premi il pulsante "Deflate" **D** – la pompa aspira automaticamente l'aria. Al termine, premi il pulsante **B**.
In alternativa: è possibile usare la valvola **I** per sgonfiare senza pompa.
5. Ora puoi riporre il LOUNGER nella borsa da viaggio.

Risoluzione dei problemi

1. Controlla la batteria: verifica che sia completamente carica.
2. Pompa lenta o bloccata: se la velocità di gonfiaggio diminuisce visibilmente, spegni la pompa e controlla se ci sono corpi estranei nella presa d'aria.
3. Perdita d'aria col tempo: una leggera perdita (2–3 giorni) è normale. Verifica la valvola **I** e assicurati che sia chiusa correttamente. Ricarica l'aria se necessario.

Pulizia

Non pulire mai la pompa durante la ricarica. Utilizzare solo un panno morbido e leggermente umido. Non usare detersivi aggressivi o solventi – possono danneggiare il materiale.

Le parti in tessuto non sono adatte al lavaggio in lavatrice. Anche qui: un panno umido è spesso sufficiente – se necessario, usare un detersivo delicato.

Dati tecnici

Dimensioni pompa:	101 × 79 × 58 mm
Peso pompa:	ca. 255 g
Consumo energetico:	11.1 Wh (3.7 V x 3000 mAh)
Capacità batteria:	3000 mAh
Corrente max. di carica:	1A
Tensione max. di carica:	5 V
Tipo di batteria:	Li-ion
Batteria sostituibile?	No
Tipo porta di ricarica:	USB-C
Cavo di ricarica incluso?	Sì
Alimentatore incluso?	No, usare un alimentatore 5V1A
Classe di protezione:	IP-20
Tempo di ricarica:	ca. 5 h
Standby:	15 min (= 15 cicli di pompaggio)
Materiale pompa:	ABS
Dimensioni LOUNGER:	1920 × 910 × 400 mm (seduta) / 930 mm (schienale)
Peso LOUNGER:	3,43 kg
Materiale del lettino:	PVC + PONGEE

Smaltimento

Questo dispositivo contiene componenti elettronici e una batteria e non deve essere smaltito nei rifiuti domestici. Usare i punti di raccolta comunali o sistemi di ritiro autorizzati. Così contribuisce alla tutela dell'ambiente e al riciclo corretto.

Garanzia

Il venditore concede all'acquirente, se è un consumatore, la garanzia legale in conformità ai requisiti di legge per un periodo di 2 anni dall'acquisto dell'articolo. Gli obblighi di garanzia del Venditore sono inizialmente limitati all'adempimento successivo, per cui il Venditore è libero di scegliere se consegnare un articolo privo di difetti o riparare l'articolo difettoso. Se l'adempimento successivo non va a buon fine, l'acquirente ha diritto alle ulteriori rivendicazioni previste dalla legge. Il venditore respinge le richieste di garanzia per danni causati da incidenti, uso palesemente errato, uso improprio o trasporto improprio; verificatisi a seguito di riparazioni effettuate da personale non autorizzato; verificatisi a seguito di uso e manipolazione non conformi alle istruzioni per l'uso; verificatisi a seguito di manipolazione impropria dell'articolo acquistato. Sono inoltre escluse le richieste di risarcimento danni da parte dell'acquirente. Sono escluse le richieste di risarcimento danni da parte dell'acquirente derivanti da lesioni alla vita, all'incolumità fisica o alla salute, nonché la responsabilità per altri danni basati su una violazione intenzionale o per grave negligenza dell'obbligo da parte del venditore, dei suoi rappresentanti legali o dei suoi ausiliari. Resta impregiudicata anche la responsabilità per le violazioni di obblighi il cui adempimento rende possibile la corretta esecuzione del contratto e sulla cui osservanza l'acquirente può regolarmente fare affidamento. In caso di violazione lievemente colposa di tali obblighi contrattuali, il Venditore risponde solo dei danni prevedibili tipici del contratto, a meno che non si tratti di richieste di risarcimento danni da parte del Cliente per lesioni alla vita, all'integrità fisica o alla salute.

Instrukcje bezpieczeństwa

Przeczytaj i zachowaj przed użyciem.

- + Tylko dla 1 osoby – maks. obciążenie: 150 kg
- + Użytkowanie przez dzieci lub osoby z ograniczeniami tylko pod nadzorem
- + Używać wyłącznie zgodnie z przeznaczeniem – brak gwarancji przy niewłaściwym użyciu
- + Nie wkładać przewodzących przedmiotów lub części ciała do otworów
- + Nie zanurzać w wodzie ani nie używać w wodzie
- + Trzymać z dala od cieczy – zwłaszcza wentylacji i elementów sterujących
- + Trzymać z dala od dzieci, zwierząt i źródeł ciepła
- + Chronić przed bezpośrednim słońcem, wilgocią i kurzem
- + W przypadku zawilgocenia: natychmiast wyłączyć i odłączyć od sieci
- + Nie rozkręcać – nie luzować śrub
- + Nie wrzucać do ognia – ryzyko wybuchu i wycieku baterii
- + Nie używać funkcji pompowania i nadmuchiwanie jednocześnie
- + Przekazywać tylko z instrukcją

Eksploatacja & Konserwacja

- + Po 5 min ciągłego pompowania: co najmniej 10 min przerwy na chłodzenie
- + Używać tylko na czystej, równej powierzchni – bez ostrych przedmiotów
- + Maks. ciśnienie robocze < 0,5 bara; pompa tylko do AIR LOUNGER 2.0
- + Przed dłuższym przechowywaniem całkowicie naładować pompę
- + Przy przechowywaniu > 3 miesięcy: raz naładować i rozładować, aby uniknąć głębokiego rozładowania

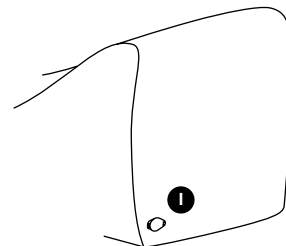
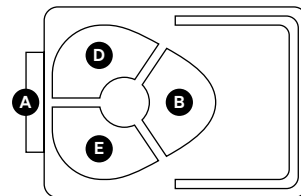
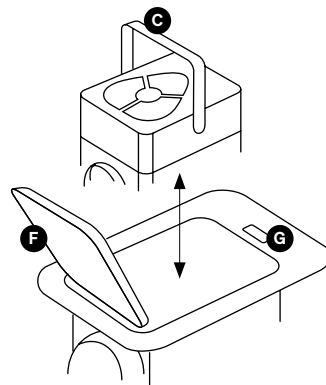

Instrukcja obsługi

- A** Pompa powietrza
- B** Przycisk wyłączenia
- C** Uchwyt do przenoszenia
- D** Przycisk „Deflate” do spuszczenia powietrza
- E** Przycisk „Inflate” do napętniania
- F** Pokrywa komory pompy w LOUNGERZE
- G** Przycisk do otwierania komory pompy
- H** 1x kabel do ładowania USB-C
- I** Zawór szybkiego spuszczenia powietrza w LOUNGERZE

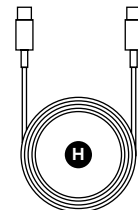

Ładowanie pompki

1. Otwórz komorę pompki: naciśnij przycisk **C** i podnieś pokrywę **F**.
2. Wyjmij pompkę: unieś uchwyt **C** i ostrożnie wyciągnij pompkę **A** z obudowy.
3. Podłącz kabel ładowania: połącz port USB-C w pompce z dołączonym kablem **H**, a następnie z ładowarką i gniazdkiem.
4. Podczas ładowania: po podłączeniu przez USB-C, kontrolka świeci się na czerwono. Gdy akumulator jest naładowany, świeci się na zielono. Po odłączeniu kabelka – gaśnie.
5. Wskaźnik ładowania:
Zielony = akumulator naładowany
Czerwony = niski poziom
Automatyczne wyłączenie przy niskim poziomie baterii.
6. Uwaga: pompki nie wolno używać podczas ładowania.
Czas ładowania: ok. 5 godzin.

Przygotowanie

1. Kontrola bezpieczeństwa: sprawdź wszystkie elementy pod kątem uszkodzeń.
2. Naładuj akumulator: przed pierwszym użyciem całkowicie naładuj pompkę (punkt 1).
3. Wybierz odpowiednią powierzchnię:
+ Minimum 2 x 1 m
+ Bez ostrych przedmiotów
4. Rozłóż LOUNGER: utóż go całkowicie i upewnij się, że zawór szybkiego odpowietrzania **I** jest zamknięty.

Napełnianie i spuszczenie powietrza

1. Włóż pompkę i napompuj: otwórz komorę **F** i włóż pompkę **A**.
2. Zabezpiecz pompkę, odchylając uchwyt **C** w prawo.
3. **Napompuj LOUNGER:**
Wciśnij przycisk „Inflate” **E** – LOUNGER sam się napompuje (ok. 45–60 s).
Zatrzymaj przyciskiem **B**.
Uwaga: pompka może pozostać w komorze – zamknij pokrywę **F**.
4. **Opróżnij powietrze z LOUNGERA:**
Wciśnij przycisk „Deflate” **D** – pompka odessie powietrze. Następnie naciśnij przycisk **B**.
Alternatywa: użyj zaworu **I** bez pompki.
5. Teraz możesz schować LOUNGER do torby podróżnej.

Rozwiązywanie problemów

1. Sprawdź akumulator: upewnij się, że jest naładowany.
2. Pompa działa wolno lub zatrzymuje się: jeśli pompowanie jest wolne, wyłącz i sprawdź, czy coś nie blokuje powietrza.
3. Utrata powietrza: lekka utrata przez 2–3 dni jest normalna. Sprawdź zawór **I** i dokręć go dokładnie.

Czyszczenie

Nigdy nie czyść pompki podczas ładowania. Użyj lekko wilgotnej, miękkiej ściereczki. Nie stosuj agresywnych środków czyszczących ani rozpuszczalników – mogą one uszkodzić materiał.

Części tekstylne nie nadają się do prania w pralce. Wilgotna ściereczka zwykle wystarcza – w razie potrzeby użyj łagodnego detergentu.

Dane techniczne

Wymiary pompki:	101 × 79 × 58 mm
Waga pompki:	ok. 255 g
Zużycie energii (Wh):	11.1 Wh (3.7 V × 3000 mAh)
Pojemność akumulatora:	3000 mAh
Maks. prąd ładowania:	1A
Maks. napięcie ładowania:	5 V
Typ baterii:	Li-ion
Czy akumulator wymienny?	Nie
Typ złącza ładowania:	USB-C
Kabel ładowania w zestawie?	Tak
Zasilacz w zestawie?	Nie, użyj 5V1A
Klasa ochrony:	IP-20
Czas ładowania pompki:	ok. 5 h
Tryb czuwania:	15 min (≈ 15 cykli pompowania)
Materiał pompki:	ABS
Wymiary LOUNGERA:	1920 × 910 × 400 mm (wys. siedziska) / 930 mm (oparcie)
Waga LOUNGERA:	3,43 kg
Materiał leżaka:	PVC + PONGEE

Utylizacja

Urządzenie zawiera elektronikę i akumulator. Nie wyrzucaj go do odpadów komunalnych. Oddaj do punktu zbiórki elektroodpadów lub systemu odbioru. To wspiera ochronę środowiska i prawidłowy recykling.

Gwarancja

Sprzedający udziela kupującemu, jeżeli jest on konsumentem, rękojmi zgodnie z wymogami prawa na okres 2 lat od dnia zakupu rzeczy. Obowiązki Sprzedawcy z tytułu rękojmi ograniczają się początkowo do świadczeń późniejszych, przy czym Sprzedawca ma swobodę wyboru, czy ma dostarczyć rzecz wolną od wad, czy też naprawić rzecz wadliwą. Jeżeli późniejsze wykonanie nie powiedzie się, kupującemu przysługują dalsze ustawowe roszczenia. Sprzedawca odrzuca roszczenia gwarancyjne za szkody spowodowane wypadkiem, nieprawidłowym użytkowaniem lub niewłaściwym transportem; które powstały w wyniku napraw przeprowadzonych przez nieupoważniony personel; które powstały w wyniku użytkowania i obsługi niezgodnej z instrukcją obsługi; które powstały w wyniku niewłaściwego obchodzenia się z zakupionym przedmiotem. Ponadto wykluczone są roszczenia odszkodowawcze kupującego. Wyłączone są z tego roszczenia odszkodowawcze kupującego wynikające z utraty życia lub zdrowia, jak również odpowiedzialność za inne szkody wynikające z umyślnego lub rażącego niedbalstwa obowiązków przez sprzedającego, jego przedstawicieli prawnych lub pomocników. Wyłączona jest również odpowiedzialność za naruszenia obowiązków, których wypełnienie umożliwiłoby przede wszystkim należyte wykonanie umowy i na których przestrzeganiu kupujący może regularnie polegać. W przypadku lekkiego niedbalstwa naruszenia takich zobowiązań umownych, Sprzedawca ponosi odpowiedzialność tylko za przewidywalną szkodę typową dla umowy, chyba że chodzi o roszczenia odszkodowawcze Klienta wynikające z uszczerbku na życiu, ciele lub zdrowiu.

安全提示

使用前请阅读并妥善保存。

- + 仅适用于1人 - 最大承重：150公斤
- + 儿童或身体、感官、智力受限者须在监护或指导下使用
- + 请按规定用途使用 - 不当使用不享保修
- + 不要将导电物品或身体部位插入开口
- + 不得浸入水中或在水中使用
- + 避免接触液体 - 尤其是通风口和操作部位
- + 远离儿童、宠物和热源
- + 避免阳光直射、高湿和灰尘
- + 如遇潮湿：立即关闭并拔掉插头
- + 请勿拆卸 - 不得拧开螺丝
- + 切勿投入火中 - 有爆炸和电池泄漏风险
- + 充气和泵气功能不可同时使用
- + 仅可附说明书转交使用

使用前请阅读并妥善保存。

- + 连续使用5分钟后需冷却10分钟
- + 仅在清洁、平整表面使用 - 无尖锐物品
- + 最大工作压力 < 0.5 bar; 仅适用于AIR LOUNGER 2.0
- + 长期存放前请充满电
- + 储存超过3个月时，建议完全充放电一次，以防深度放电，延长电池寿命

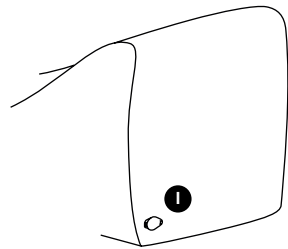
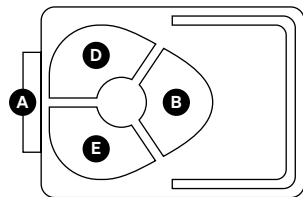
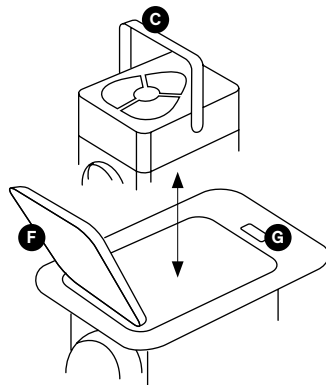

躺椅材质

- A 气泵
- B 关闭按钮
- C 携带手柄
- D “放气”按钮用于排气
- E “充气”按钮用于充气
- F LOUNGER上的气泵舱盖
- G 打开气泵舱的按钮
- H 1条 USB-C 充电线
- I LOUNGER上的快速排气阀

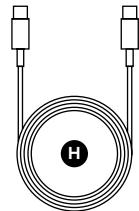

给气泵充电

1. 打开泵舱：按下按钮 **C** 并掀起盖子 **F**。
2. 取出气泵：提起手柄 **C**，轻轻将气泵 **A** 拔出。
3. 连接充电线：将泵端的 USB-C 插口连接到随附的充电线 **H**，再连接到电源插头并插入插座。
4. 充电时：当通过 USB-C 接通电源后，气泵开始充电，指示灯显示红色。电量充满后，灯变为绿色。拔掉后灯熄灭。
5. 电量指示：
绿色 = 电池已充足
红色 = 电量低
设备将自动关机以避免损坏。
6. 注意：充电时禁止使用气泵。充电时间约为 5 小时。

准备工作

1. 安全检查：检查所有部件是否有可见损坏。
2. 首次使用前：请先为气泵充满电（见步骤 1）。
3. 选择平整表面：
+ 尺寸至少 2 × 1 米
+ 避免锋利物品
4. 展开 LOUNGER：完全展开躺椅，并确认快排气阀 **I** 已关闭。

充气与放气

1. 插入气泵并充气：打开舱盖 **F**，插入气泵 **A**。
2. 将手柄 **C** 向右折叠，固定气泵。
3. 充气 LOUNGER：
按下“Inflate”按钮 **E** - 大约 45 - 60 秒自动充气完成。停止时按 **B** 键。
提示：气泵可留在舱内，关闭盖子 **F**。
4. 放气 LOUNGER：
按下“Deflate”按钮 **D** - 气泵自动吸气放空。完成后按 **B** 键。
或选用 阀门 **I** 手动放气。
5. 将 LOUNGER 收入旅行袋。

故障排除

1. 始终先检查泵的蓄电池是否充满电。
2. 如果充气速度明显减慢，应立即关闭泵，检查充气孔内是否有异物。
3. 一段时间后，充气沙发出现少量失去空气是正常的，首先检查灯具背面的快速排气阀，并确保其正确关闭。如果连续使用，请定期使用空气泵进行再次充气。

清洁

充电期间不得清洁气泵。清洁时仅使用微湿的柔软布。不要使用腐蚀性清洁剂或溶剂 - 可能会损坏材质。

布料部分不适合机洗。用湿布擦拭通常已足够。如有需要，可使用温和清洁剂。

技术参数

气泵尺寸:	101 × 79 × 58 毫米
气泵重量:	约 255 克
能耗:	11.1 Wh (3.7 V x 3000 mAh)
电池容量:	3000 mAh
最大充电电流:	1A
最大充电电压:	5 V
电池类型:	锂离子
电池可更换?	否
充电接口类型:	USB-C
附带充电线?	是
附带充电器?	否, 需使用 5V1A 电源
防护等级:	IP-20
充电时间:	约 5 小时
待机时间:	15 分钟 (≈15次充气)
泵体材质:	ABS
LOUNGER 尺寸:	1920 × 910 × 400 毫米 (坐垫高度) / 930 毫米靠背高度
LOUNGER 重量:	3.43 公斤
躺椅材质 / 躺椅材料:	PVC + PONGEE

处理

本设备含有电子元件和电池，请勿丢入生活垃圾。请交至指定回收点或授权回收系统。这样有助于环保和正确回收。

质保

如果买方是消费者，卖方按照法律要求给予买方法定的保修，保修期为购买物品后的2年。卖方的保证义务最初应限于后续的履行，据此，卖方应自由选择是否交付无缺陷的物品或修理有缺陷的物品。如果后续履行不成功，买方应有权提出进一步的法定索赔。卖方拒绝因事故、明显不正确的使用、误用或不适当的运输而造成的损害；因未经授权的人员进行修理而发生的损害；因不符合操作说明的使用和处理而发生的损害；因对所购物品处理不当而发生的损害的保修索赔。此外，购买者的损害索赔也被排除在外。买方因生命、肢体或健康受到伤害而提出的损害赔偿要求，以及因卖方、其法定代表人或替代代理

人故意或严重失职而产生的其他损害赔偿责任，不在此例。同样不受影响的是违反义务的责任，履行这些义务首先使合同的正常执行成为可能，而且买方可以经常依赖这些义务的遵守。如果因轻微过失而违反此类合同义务，卖方只对合同的典型可预见的损害负责，除非是客户因生命、肢体或健康受到伤害而提出的损害赔偿要求。



Get the BLACKROLL® App. Free download.

Find exercises and
inspiration in our
free app.



PAP

RACCOLTA CARTA



Li-ion



FR

ÉTUI + DÉPLIANT



FR

Cet appareil,
ses câbles et sa
batterie sont
recyclables.



Déchetterie

Manufacturer:

BLACKROLL AG
Hauptstraße 17
CH-8598 Bottighofen
www.blackroll.com



This product complies with the requirements of Council Directive 2014/30/EU on electromagnetic compatibility.

Authorized Representative:

WSVK Oederan GmbH
Gewerbstraße 1
DE-09569 Oederan
www.wsvk.de